

# 50 Jahre LEGO DUPLO: Wir feiern die kleinsten Baumeister

Am 29. November 1967 wird ein Spielzeugbaukasten zum Patent angemeldet, der kleine und große LEGO® Elemente beinhaltet, die sich kombinieren lassen. Die großen Elemente werden später zur LEGO® DUPLO® Produktlinie.

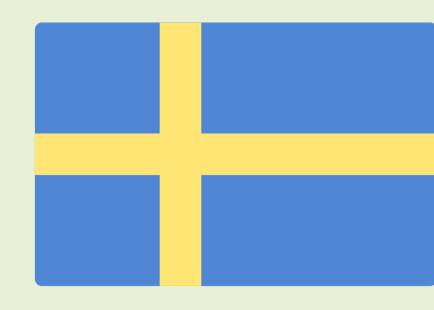

1967

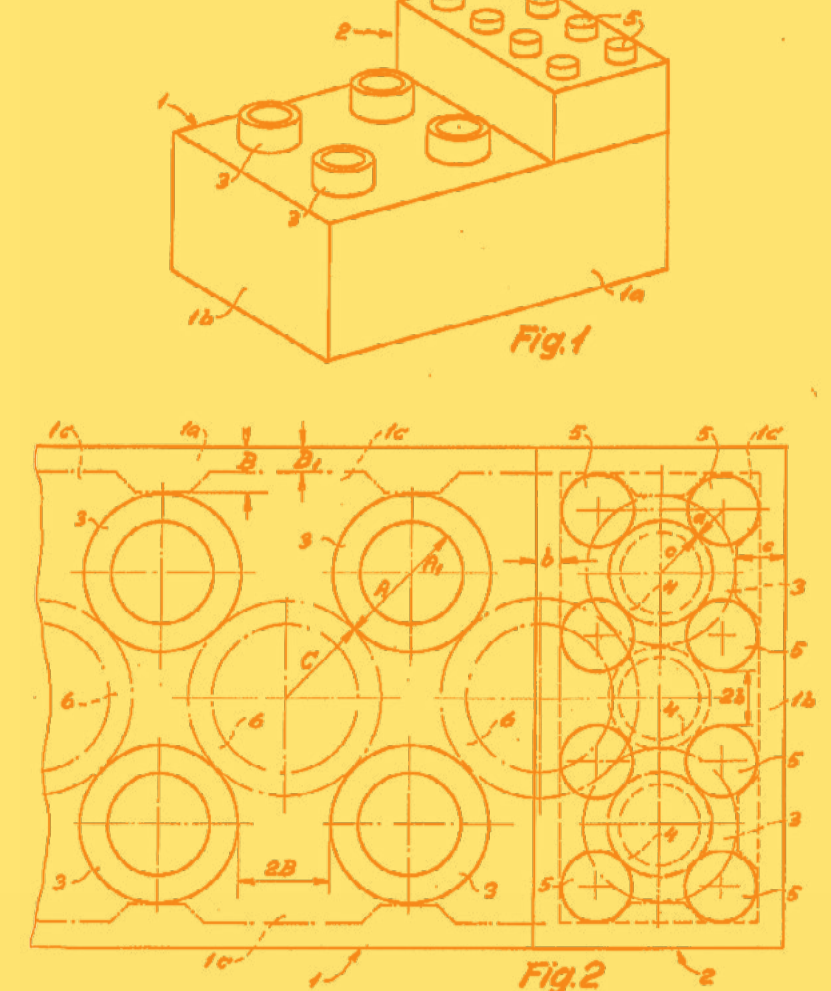

1968

1969

1971

Test-Launch der LEGO® DUPLO® Produkte in Schweden

Offizielle Produkteinführung des LEGO® DUPLO® Steins – große Steine für kleine Kinderhände

Der Name DUPLO® wird patentiert



1978

Das LEGO® DUPLO® Logo wird entworfen und markenrechtlich geschützt, da Kjeld Kirk Kristiansen beschließt, DUPLO als eigenständige Marke aufzubauen

1977



Die erste Generation der LEGO® DUPLO® Figuren ist erhältlich – noch ohne Arme und Beine

1983

Die ersten LEGO® DUPLO® Tiere kommen auf den Markt. Sie sind nur in einem Bauernhof-Set erhältlich. Sie sind noch sehr eckig im Design und haben keine beweglichen Teile



Eine neue Generation der LEGO® DUPLO® Figuren mit beweglichen Armen und Beinen wird lanciert



Der erste LEGO® DUPLO® Schiebezug wird eingeführt

1983



1990



Die LEGO® DUPLO® Tiere werden weicher und authentischer im Design. Das Sortiment umfasst nun auch exotische Zoo-Tiere

LEGO®DUPLO® Steine sind in allen Dimensionen doppelt so groß wie die klassischen LEGO Steine.



SCHON GEWUSST?

1997

1993

1991

Neues Design für das LEGO® DUPLO® Logo: Der charakteristische Hase bekommt einen weicheren, lebendigeren Ausdruck und stellt nun Augenkontakt mit dem Betrachter her. Zudem erhält er sein zweites Ohr, und den Logo-Buchstaben „d“, „p“ und „o“ werden Farben hinzugefügt.

Der erste elektrische LEGO® DUPLO® Zug ist erhältlich

Der Spielwarenhersteller entwickelt eine vereinfachte LEGO® DUPLO® Figur ohne bewegliche Gliedmaßen

1999

Mit Winnie Puuh Sets kommen die ersten LEGO® DUPLO® Lizenz-Produkte auf den Markt

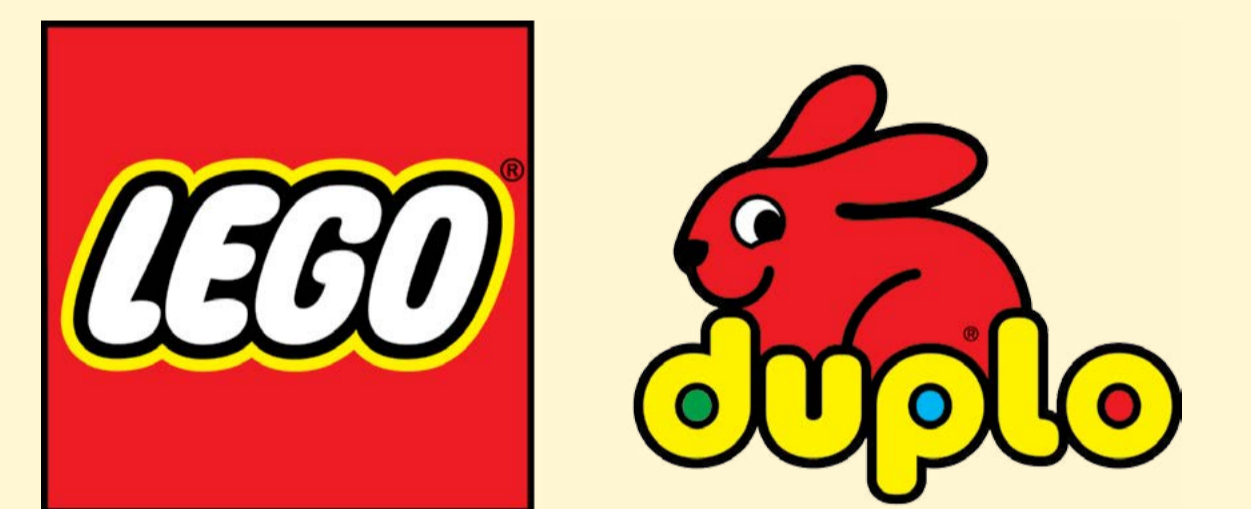

2001

2002

2004

LEGO® DUPLO® Puppen haben einen kurzen Auftritt, werden aber noch im selben Jahr wieder aus dem Sortiment genommen

LEGO® DUPLO® wird in LEGO Explore umbenannt – der Name wird jedoch von Verbrauchern nicht gut angenommen und 2004 wieder in LEGO DUPLO geändert

Das LEGO® DUPLO® Logo wird erneut leicht adaptiert: Die Ohren des Hasen sind aufrechter, und ein Hinterbein ist erkennbar



SCHON GEWUSST?

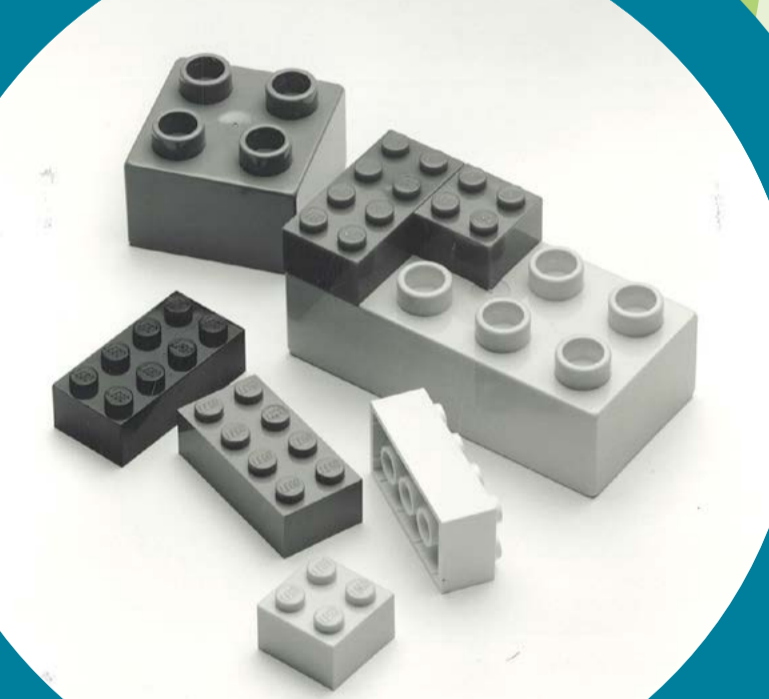

Die Noppen der LEGO® DUPLO® Steine sind hohl, damit sie sich beim Spielen auch mit den klassischen LEGO Steinen problemlos verbinden lassen. Diese Design-Idee kam Godtfred Kirk Christiansen, dem damaligen Inhaber des Unternehmens, im Schlaf.

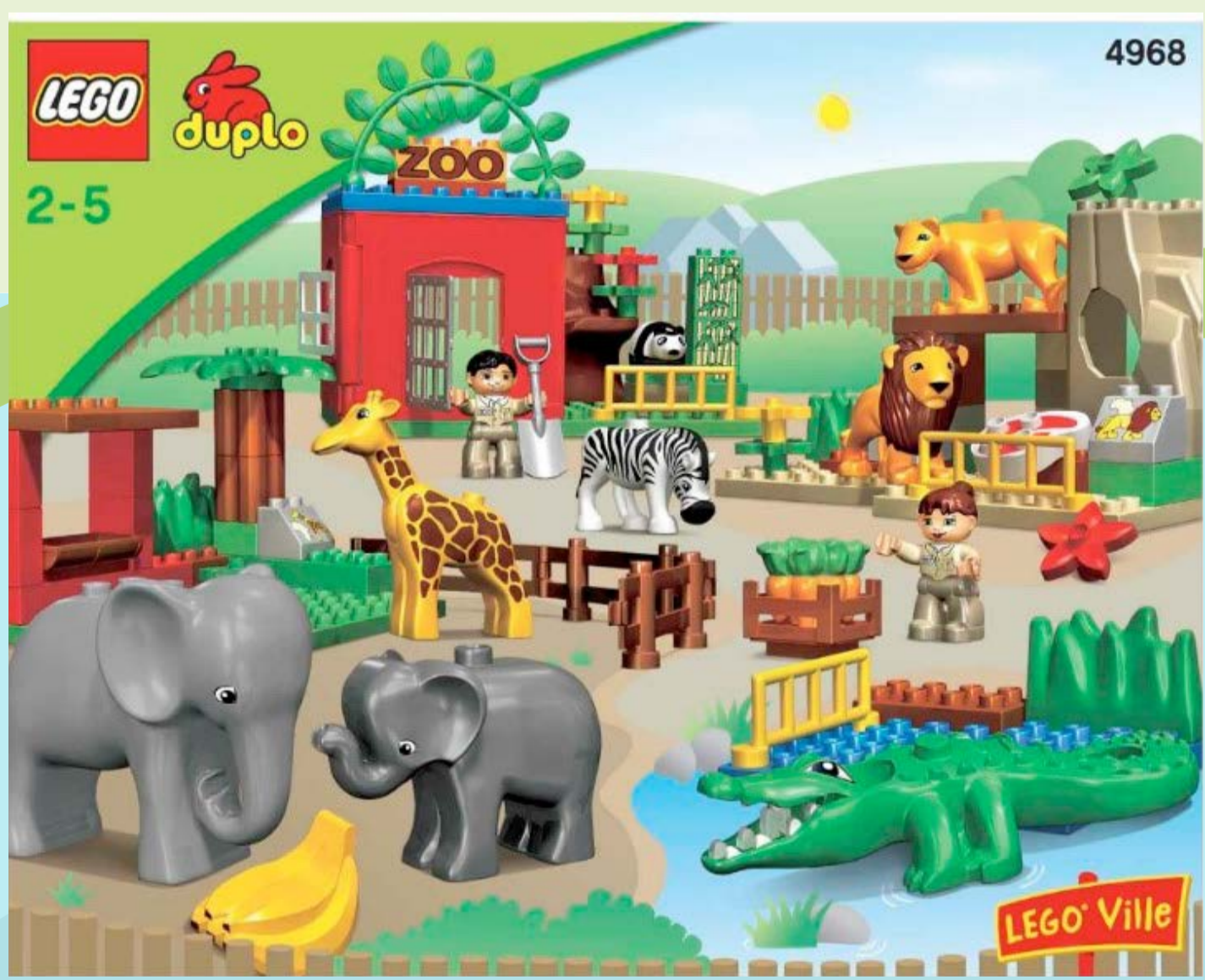

2005

Auch das Sortiment der LEGO® DUPLO® Tiere wächst weiter. Dank detaillierterer Elemente, intensiverer Farben sowie ausdrucksstarker Augen und Körperhaltungen wirken sie noch natürlicher

2004

Erneut wird eine neue Art von LEGO® DUPLO® Figuren eingeführt: Dank feinerer Gesichtszüge und unterschiedlich geformter Beine und Arme sehen sie realistischer aus als zuvor

2013

2014

Mit einem Richtungswechsel und einer Verkleinerung des Hasen erhält das LEGO® DUPLO® Logo ein erneutes Update



Der LEGO® DUPLO® Nummernzug kommt auf den Markt und ist seitdem eines der Lieblingsprodukte von Kleinkindern



2019

Anlässlich des 50-jährigen LEGO® DUPLO® Jubiläums bekommt die Produktlinie ihren großen Auftritt im Kinofilm The LEGO® Movie 2™. Erstmals ist ein LEGO® DUPLO® Filmprodukt erhältlich – in den Hauptrollen Emmet und Lucy



2018

Die ersten LEGO® DUPLO® Sets, die das physische mit dem digitalen Spiel verbinden, sind erhältlich

